

Überzeugende Qualität  
für ein langes Arbeitsleben!

# Schubladenschränke SERIE V



## 2 Ausführungen:

- mit praktischer **Ablagewanne** (4-seitiger Abrollrand) und Antirutschmatte
- mit Original ANKE **Buche-Massiv-Platte (BMP) in 40 mm** Stärke: längsseits regelartig zahnverleimt; Oberfläche geölt
- lieferbar in **3 Schrankbreiten:**
  - **760 mm;** Schubladeninnenmaß 600 x 600 mm; (BxT)
  - **910 mm;** Schubladeninnenmaß 750 x 600 mm; (BxT)
  - **1060 mm;** Schubladeninnenmaß 900 x 600 mm; (BxT)
- **4 Schrankhöhen:** 980 und 1280 mm (bei Ausführung mit Wanne) 1020 und 1320 mm (bei Ausführung mit Buche Massiv Platte, Verwendung z.B. als Thekenschrank vgl. Seite 200)

- 11 Schubladenfronthehen im 30 mm Raster von 60 - 360 mm
- **Vollauszug 100 %**
- **100 kg** Traglast pro Schublade

- Zentralverschluss mit 2 Schlüsseln

## Einzelzugesperre

- Griffprofile mit Beschriftungsmöglichkeit
- Schubladen mit Lochböden und Schlitzwänden zur individuellen Unterteilung
- komplett montiert

## Optional:

- **Zubehör** zum Schubladenschrank (Ausführung mit Wanne): Wanne serienmäßig vorbereitet zur Aufnahme einer **Systemloch-Werkzeugwand** (10 mm Quadratlochung, 38 mm Achsabstand) bzw. einer **Schreibplatte aus Buche Multiplex 20 mm** in der Neigung von 0° - 45° verstellbar
- Gehäuse mit intergriertem **Staplersockel**
- **Zweitschließung** und diebstahlsicherer Boden (1 Schrank für 2 Mitarbeiter!)
- **elektronische Zentralschließung**



## 2 versions:

- with practical **tray** (4 sided upstand) and anti-slip mat
- with original ANKE **solid beech top (BMP) in 40 mm** thickness: lengthways interlocked bonded strips; oiled surface
- available in **3 cabinet widths:**
  - **760 mm;** inner drawer size 600 x 600 mm; (WxD)
  - **910 mm;** inner drawer size 750 x 600 mm; (WxD)
  - **1060 mm;** inner drawer size 900 x 600 mm; (WxD)
- **4 cabinet heights:** 980 and 1280 mm (for version with tray) 1020 and 1320 mm (for version with solid beech top)



## 2 modèles:

- avec **cuvette de rangement pratique** (bordure supérieure 4 côtes) et revêtement anti-glissement
- avec **plateau en hêtre massif (BMP) ANKE original, de 40 mm** d'épaisseur: collé en adent dans la longueur, surface huilée
- disponible en **3 largeurs d'armoire:**
  - **760 mm;** dimensions intérieures des tiroirs 600 x 600 mm; (LxP)
  - **910 mm;** dimensions intérieures des tiroirs 750 x 600 mm; (LxP)
  - **1060 mm;** dimensions intérieures des tiroirs 900 x 600 mm; (LxP)
- **4 hauteurs d'armoire:** 980 et 1280 mm (en cas de modèle avec cuvette) 1020 et 1320 mm (en cas de modèle avec plateau en hêtre massif)
- 11 hauteurs avant de tiroir avec écartement 30 mm, de 60 - 360 mm

- **coulisses double extension 100 %, différentielles**
- **100 kg** de charge par tiroir
- fermeture centralisée avec 2 clés
- **blocage d'ouverture d'un seul tiroir à la fois**
- profils de poignée avec possibilité d'inscription
- tiroirs avec fonds perforés et parois rainurées pour subdivision individuelle
- entièrement monté
- Options :
  - **porte-outils avec système de perforation** (trous carrés de 10 mm, empattement 38 mm); **plateau écriture en hêtre Multiplex 20 mm**, réglable avec une inclinaison de 0° - 45°
  - **boîtier avec socle de chariot élévateur intégré**
  - **deuxième fermeture et plancher antiviol**
  - **fermeture centrale électronique**

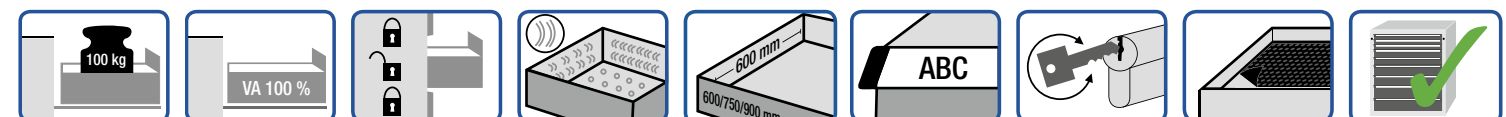

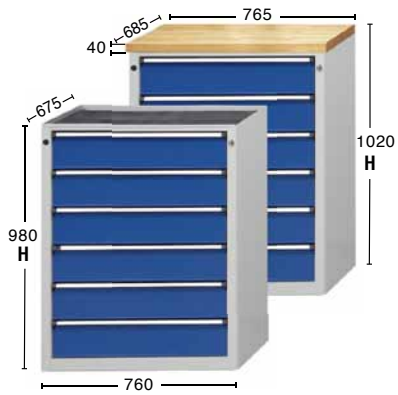

H = 980 mm

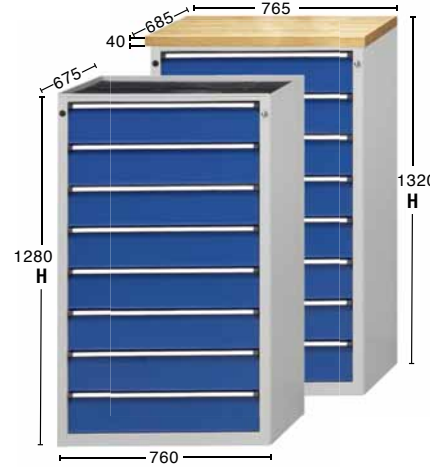

H = 1280 mm

760 mm



# Schubladenschränke Serie V 760

Schubladen 600 x 600 mm (BxT)

## Serienausstattungen

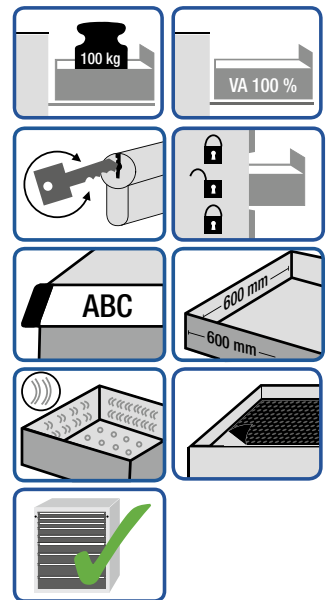

## Zubehör



	180 mm 180 mm 180 mm 180 mm 180 mm	150 mm 150 mm 150 mm 150 mm 150 mm	180 mm 210 mm 240 mm 270 mm				
	<b>Modell 3001</b>	<b>Modell 3002</b>	<b>Modell 3003</b>				
	Wanne BMP 40 mm	Wanne BMP 40 mm	Wanne BMP 40 mm				
<b>H</b>	Höhe bis Oberkante (mm)	980	1020	980	1020	980	1020
<b>G</b>	ca. Gewicht (kg)	99	110	105	115	89	99
<b>V</b>	Vollauszug 100 kg Art.Nr.	610.000	610.001	610.002	610.003	610.004	610.005

	90 mm 90 mm 120 mm 150 mm 150 mm 300 mm	90 mm 90 mm 120 mm 120 mm 180 mm 180 mm	60 mm 90 mm 90 mm 150 mm 240 mm 270 mm				
	<b>Modell 3004</b>	<b>Modell 3005</b>	<b>Modell 3006</b>				
	Wanne BMP 40 mm	Wanne BMP 40 mm	Wanne BMP 40 mm				
<b>H</b>	Höhe bis Oberkante (mm)	980	1020	980	1020	980	1020
<b>G</b>	ca. Gewicht (kg)	103	113	111	122	103	114
<b>V</b>	Vollauszug 100 kg Art.Nr.	610.006	610.007	610.008	610.009	610.010	610.011

	120 mm 120 mm 120 mm 120 mm 180 mm 240 mm	60 mm 60 mm 60 mm 90 mm 120 mm 150 mm 150 mm	90 mm 90 mm 180 mm 360 mm				
	<b>Modell 3007</b>	<b>Modell 3008</b>	<b>Modell 3009</b>				
	Wanne BMP 40 mm	Wanne BMP 40 mm	Wanne BMP 40 mm				
<b>H</b>	Höhe bis Oberkante (mm)	980	1020	980	1020	980	1020
<b>G</b>	ca. Gewicht (kg)	103	113	126	136	96	106
<b>V</b>	Vollauszug 100 kg Art.Nr.	610.012	610.013	610.014	610.015	610.016	610.017

	120 mm 180 mm 180 mm 180 mm 180 mm 180 mm 180 mm	150 mm 150 mm 150 mm 150 mm 150 mm 150 mm 150 mm	180 mm 180 mm 180 mm 180 mm 180 mm 300 mm				
	<b>Modell 4001</b>	<b>Modell 4002</b>	<b>Modell 4003</b>				
	Wanne BMP 40 mm	Wanne BMP 40 mm	Wanne BMP 40 mm				
<b>H</b>	Höhe bis Oberkante (mm)	1280	1320	1280	1320	1280	1320
<b>G</b>	ca. Gewicht (kg)	128	138	134	144	119	130
<b>V</b>	Vollauszug 100 kg Art.Nr.	610.100	610.101	610.102	610.103	610.104	610.105

	90 mm 90 mm 120 mm 120 mm 180 mm 180 mm 300 mm	60 mm 90 mm 90 mm 150 mm 240 mm 270 mm 300 mm	90 mm 90 mm 90 mm 120 mm 120 mm 120 mm 150 mm 270 mm				
	<b>Modell 4004</b>	<b>Modell 4005</b>	<b>Modell 4006</b>				
	Wanne BMP 40 mm	Wanne BMP 40 mm	Wanne BMP 40 mm				
<b>H</b>	Höhe bis Oberkante (mm)	1280	1320	1280	1320	1280	1320
<b>G</b>	ca. Gewicht (kg)	132	142	123	134	138	149
<b>V</b>	Vollauszug 100 kg Art.Nr.	610.106	610.107	610.108	610.109	610.110	610.111

	180 mm 210 mm 240 mm 270 mm 300 mm	120 mm 120 mm 120 mm 180 mm 180 mm 180 mm	90 mm 90 mm 120 mm 180 mm 180 mm 360 mm				
	<b>Modell 4007</b>	<b>Modell 4008</b>	<b>Modell 4009</b>				
	Wanne BMP 40 mm	Wanne BMP 40 mm	Wanne BMP 40 mm				
<b>H</b>	Höhe bis Oberkante (mm)	1280	1320	1280	1320	1280	1320
<b>G</b>	ca. Gewicht (kg)	109	120	133	143	124	135
<b>V</b>	Vollauszug 100 kg Art.Nr.	610.112	610.113	610.114	610.115	610.116	610.117

Gehäusefarbe:

RAL-Töne



Frontfarben:

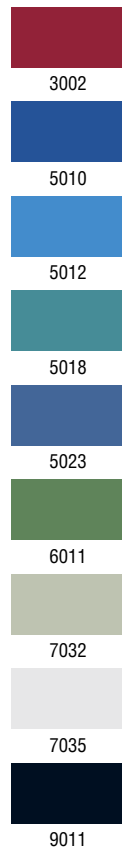

Weitere Farben auf Anfrage gegen Mehrpreis.

Farbabweichungen sind drucktechnisch bedingt.

## Passendes Schubladeneinteilungsmaterial

		<b>1/3 Teilung</b>	Art.Nr.	<b>1/4 Teilung</b>	Art.Nr.	<b>1/6 Teilung</b>	Art.Nr.	<b>1/8 Teilung</b>	Art.Nr.
Fronthöhe	FH 60 mm		902.200		902.204		902.208		902.212
	FH 90 + 120 mm		902.201		902.205		902.209		902.213
	FH 150 mm		902.202		902.206		902.210		902.214
	FH 180-360 mm		902.203		902.207		902.211		902.215

<b>Antirutschmatte</b>	<b>Kleinteilekästen</b>	<b>Kleinteilekästen</b>	<b>Muldenplatten</b>
Art.Nr. 903.171	Art.Nr. 903.213 Ab Fronthöhe (FH) 90+120 mm	Art.Nr. 903.215 Ab Fronthöhe (FH) 90+120 mm	Art.Nr. 903.305 Ab Fronthöhe (FH) 60 mm

Weiteres Zubehör finden Sie ab Seite 246.



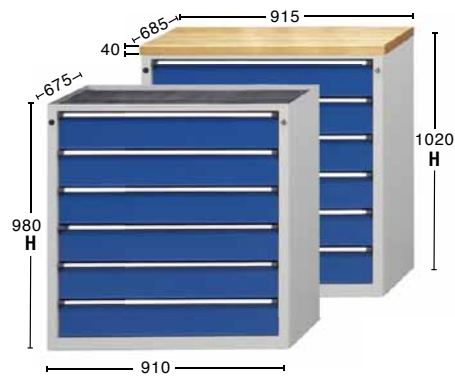

H = 980 mm

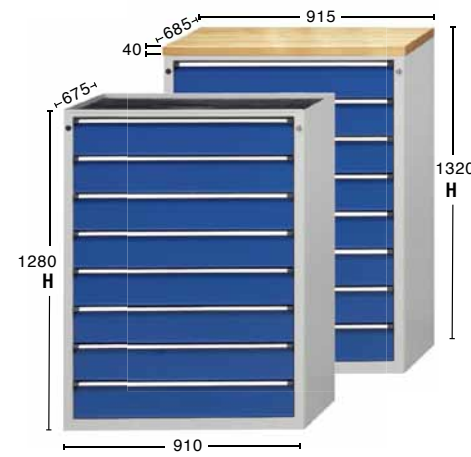

H = 1280 mm

910 mm



# Schubladenschränke Serie V 910

Schubladen 750 x 600 mm (BxT)

## Serienausstattungen

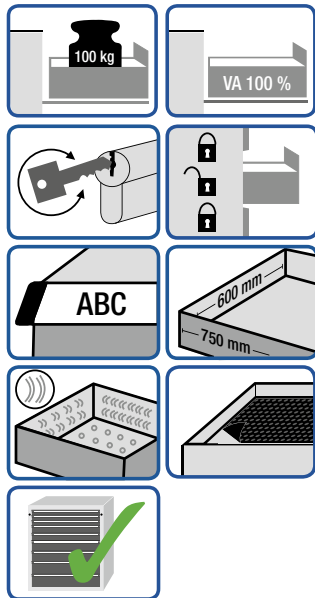

## Zubehör



H	Höhe bis Oberkante (mm)	Modell 3001		Modell 3002		Modell 3003	
		Wanne	BMP 40 mm	Wanne	BMP 40 mm	Wanne	BMP 40 mm
980	1020	180 mm	180 mm	150 mm	150 mm	180 mm	210 mm
ca. 112 kg	ca. 125 kg	112	125	119	132	100	113
V	Vollauszug 100 kg	Art.Nr. 610.200	610.201	610.202	610.203	610.204	610.205



H	Höhe bis Oberkante (mm)	Modell 3004		Modell 3005		Modell 3006	
		Wanne	BMP 40 mm	Wanne	BMP 40 mm	Wanne	BMP 40 mm
980	1020	90 mm	90 mm	90 mm	90 mm	50 mm	90 mm
ca. 117 kg	ca. 129 kg	117	129	126	139	117	130
V	Vollauszug 100 kg	Art.Nr. 610.206	610.207	610.208	610.209	610.210	610.211



H	Höhe bis Oberkante (mm)	Modell 3007		Modell 3008		Modell 3009	
		Wanne	BMP 40 mm	Wanne	BMP 40 mm	Wanne	BMP 40 mm
980	1020	120 mm	120 mm	60 mm	60 mm	90 mm	90 mm
ca. 116 kg	ca. 129 kg	116	129	143	155	108	121
V	Vollauszug 100 kg	Art.Nr. 610.212	610.213	610.214	610.215	610.216	610.217



H	Höhe bis Oberkante (mm)	Modell 4001		Modell 4002		Modell 4003	
		Wanne	BMP 40 mm	Wanne	BMP 40 mm	Wanne	BMP 40 mm
1280	1320	120 mm	150 mm	120 mm	150 mm	180 mm	180 mm
ca. 145 kg	ca. 157 kg	145	157	152	164	135	147
V	Vollauszug 100 kg	Art.Nr. 610.300	610.301	610.302	610.303	610.304	610.305



H	Höhe bis Oberkante (mm)	Modell 4004		Modell 4005		Modell 4006	
		Wanne	BMP 40 mm	Wanne	BMP 40 mm	Wanne	BMP 40 mm
1280	1320	90 mm	90 mm	60 mm	90 mm	90 mm	90 mm
ca. 149 kg	ca. 162 kg	149	162	140	152	157	170
V	Vollauszug 100 kg	Art.Nr. 610.306	610.307	610.308	610.309	610.310	610.311



H	Höhe bis Oberkante (mm)	Modell 4007		Modell 4008		Modell 4009	
		Wanne	BMP 40 mm	Wanne	BMP 40 mm	Wanne	BMP 40 mm
1280	1320	180 mm	120 mm	120 mm	120 mm	90 mm	90 mm
ca. 123 kg	ca. 136 kg	123	136	151	163	141	154
V	Vollauszug 100 kg	Art.Nr. 610.312	610.313	610.314	610.315	610.316	610.317

Gehäusefarbe:

RAL-Töne



Frontfarben:

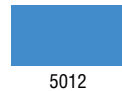

Weitere Farben auf Anfrage gegen Mehrpreis.

Farbabweichungen sind drucktechnisch bedingt.

## Passendes Schubladeneinteilungsmaterial

Fronthöhe	1/3 Teilung		1/5 Teilung		1/6 Teilung		1/8 Teilung	
	Art.Nr.	Art.Nr.	Art.Nr.	Art.Nr.	Art.Nr.	Art.Nr.	Art.Nr.	Art.Nr.
FH 60 mm	902.300	902.304	902.308	902.312				
FH 90 + 120 mm	902.301	902.305	902.309	902.313				
FH 150 mm	902.302	902.306	902.310	902.314				
FH 180-360 mm	902.303	902.307	902.311	902.315				

Antirutschmatte	Kleinteilekästen	Kleinteilekästen	Muldenplatten
Art.Nr. 903.172	Art.Nr. 903.221 Ab Fronthöhe (FH) 90+120 mm	Art.Nr. 903.223 Ab Fronthöhe (FH) 90+120 mm	Art.Nr. 903.306 Ab Fronthöhe (FH) 60 mm

Weiteres Zubehör finden Sie ab Seite 246.

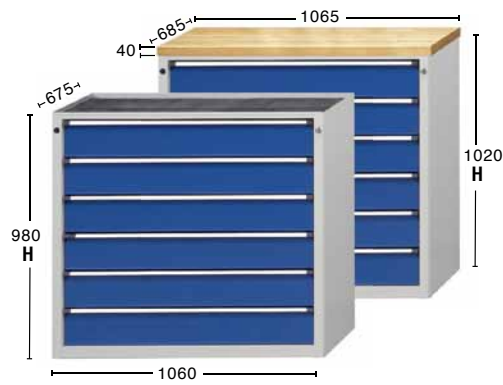

H = 980 mm

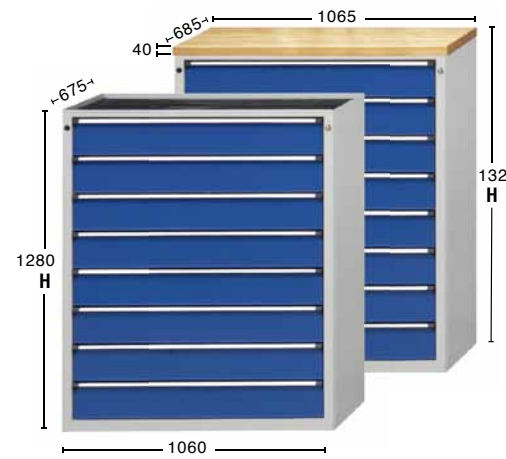

H = 1280 mm

1060 mm



# Schubladenschränke Serie V 1060

Schubladen 900 x 600 mm (BxT)

## Serienausstattungen

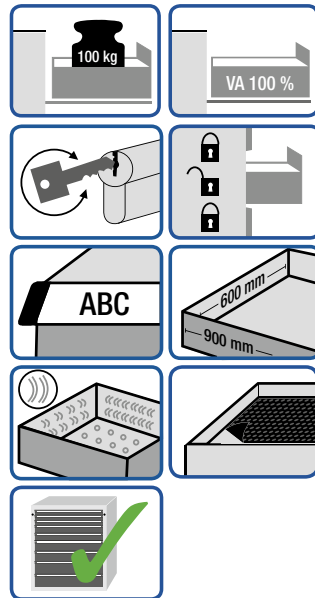

## Zubehör



		Modell 3001		Modell 3002		Modell 3003	
		Wanne	BMP 40 mm	Wanne	BMP 40 mm	Wanne	BMP 40 mm
H	Höhe bis Oberkante (mm)	980	1020	980	1020	980	1020
ca.	Gewicht (kg)	124	138	131	146	111	125
V	Vollauszug 100 kg Art.Nr.	610.400	610.401	610.402	610.403	610.404	610.405



		Modell 3004		Modell 3005		Modell 3006	
		Wanne	BMP 40 mm	Wanne	BMP 40 mm	Wanne	BMP 40 mm
H	Höhe bis Oberkante (mm)	980	1020	980	1020	980	1020
ca.	Gewicht (kg)	129	143	140	154	129	144
V	Vollauszug 100 kg Art.Nr.	610.406	610.407	610.408	610.409	610.410	610.411



		Modell 3007		Modell 3008		Modell 3009	
		Wanne	BMP 40 mm	Wanne	BMP 40 mm	Wanne	BMP 40 mm
H	Höhe bis Oberkante (mm)	980	1020	980	1020	980	1020
ca.	Gewicht (kg)	129	143	158	172	120	134
V	Vollauszug 100 kg Art.Nr.	610.412	610.413	610.414	610.415	610.416	610.417



		Modell 4001		Modell 4002		Modell 4003	
		Wanne	BMP 40 mm	Wanne	BMP 40 mm	Wanne	BMP 40 mm
H	Höhe bis Oberkante (mm)	1280	1320	1280	1320	1280	1320
ca.	Gewicht (kg)	159	174	167	182	148	163
V	Vollauszug 100 kg Art.Nr.	610.500	610.501	610.502	610.503	610.504	610.505

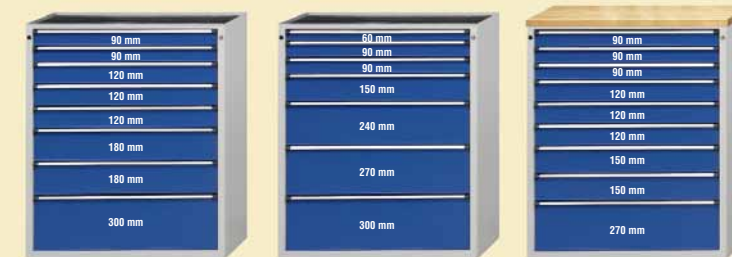

		Modell 4004		Modell 4005		Modell 4006	
		Wanne	BMP 40 mm	Wanne	BMP 40 mm	Wanne	BMP 40 mm
H	Höhe bis Oberkante (mm)	1280	1320	1280	1320	1280	1320
ca.	Gewicht (kg)	164	179	154	168	173	188
V	Vollauszug 100 kg Art.Nr.	610.506	610.507	610.508	610.509	610.510	610.511

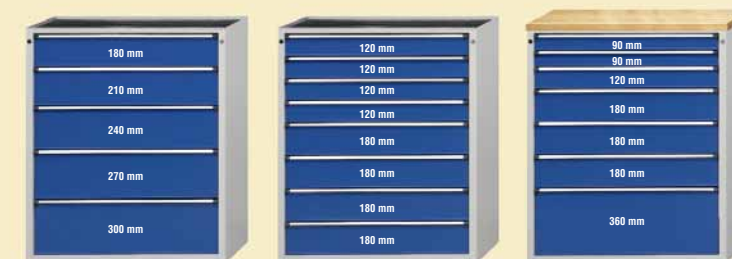

		Modell 4007		Modell 4008		Modell 4009	
		Wanne	BMP 40 mm	Wanne	BMP 40 mm	Wanne	BMP 40 mm
H	Höhe bis Oberkante (mm)	1280	1320	1280	1320	1280	1320
ca.	Gewicht (kg)	135	150	166	181	155	170
V	Vollauszug 100 kg Art.Nr.	610.512	610.513	610.514	610.515	610.516	610.517

Gehäusefarbe:

RAL-Töne



Frontfarben:



5010

5012

5018

5023

6011

7032

7035

9011

Weitere Farben auf Anfrage gegen Mehrpreis.

Farbabweichungen sind drucktechnisch bedingt.

## Passendes Schubladeneinteilungsmaterial

Fronthöhe	1/3 Teilung		1/4 Teilung		1/6 Teilung		1/9 Teilung	
	Art.Nr.	Art.Nr.	Art.Nr.	Art.Nr.	Art.Nr.	Art.Nr.	Art.Nr.	
FH 60 mm	902.400	902.404	902.408	902.412				
FH 90 + 120 mm	902.401	902.405	902.409	902.413				
FH 150 mm	902.402	902.406	902.410	902.414				
FH 180-360 mm	902.403	902.407	902.411	902.415				

Antirutschmatte	Kleinteilekästen	Kleinteilekästen	Muldenplatten
Art.Nr. 903.173	Art.Nr. 903.229 Ab Fronthöhe (FH) 90+120 mm	Art.Nr. 903.231 Ab Fronthöhe (FH) 90+120 mm	Art.Nr. 903.307 Ab Fronthöhe (FH) 60 mm

Weiteres Zubehör finden Sie ab Seite 246.



H = 1020 mm

# Material- und Waren- ausgabetheken

Serie V 1060  
Schubladen 900 x 600 mm (BxT)



**Optimal bewährt!**  
**ANKE Arbeitsplatte:**  
**40 mm stark**

- BMP – ANKE Buche-Massiv-Platte**  
 Dank einzigartigem Herstellungsverfahren:
- enorm hohe Lebensdauer
  - robust und widerstandsfähig
  - höchst belastbar
  - mehrfach abschleifbar
  - Oberfläche geölt

1060 mm



## Serienausstattungen

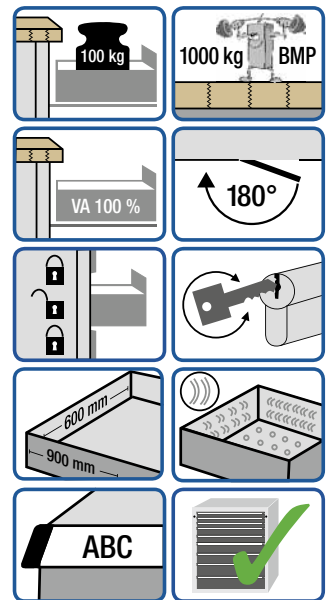

## Stellen Sie Ihre Thekenanlage

**1. Schritt:** Bestimmen Sie die maximal mögliche Schenkellänge(n) Ihrer Thekenanlage. Am Besten Sie fertigen eine vermaßte Handskizze an.

**2. Schritt:** Ermitteln Sie die Anzahl der Thekenschränke pro Schenkel.

Dabei lassen sich die hier abgebildeten Schränke der Serie V 1060 auch mit Schubladenschränken der Serie V 760 und V 910 kombinieren.

**3. Schritt:** Wählen Sie die gewünschten Schrankmodelle aus. Eine große Auswahl an unterschiedlich bestückten Schubladenschränken finden Sie auf den Seiten 194 bis 199.

**ACHTUNG:** Notieren Sie die Art.Nr. der Schubladenschränke mit Buche-Massiv-Platte 40 mm (Höhe 1020 mm). Weitere spezielle Thekenschränk-Modelle finden Sie auf gegenüberliegender Seite.

**4. Schritt:** Wählen Sie das Zubehör aus.

Am besten Sie tragen in Ihrer vermaßten Handskizze ein, wo die Thekenklappe bzw. Pendeltüre angeschlagen werden soll. Anschlag links oder rechts.

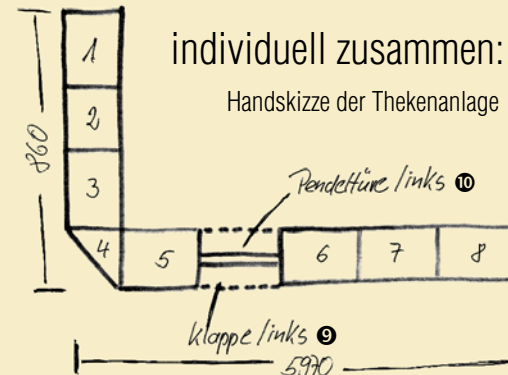

Entsprechend Ihrer Skizze produzieren wir Thekenplatten am Stück durchgängig bis maximal 5000 mm Länge.

Bestellbeispiel:

Ziffer	Art.Nr.	Modell	Anzahl
1	610.411	Thekenschränk Modell 3006	1
2	610.450	Thekenschränk Modell 3020	1
3	610.403	Thekenschränk Modell 3002	1
4	610.460	Thekenschränk Modell 3030	1
5	610.451	Thekenschränk Modell 3021	1
6	610.409	Thekenschränk Modell 3005	1
7	610.452	Thekenschränk Modell 3022	1
8	610.401	Thekenschränk Modell 3001	1
9	903.840	Thekenklappe (DIN links)	1
10	903.841	Pendeltüre (DIN links)	1

weitere Thekenschränke:



Einlege- / Auszugboden, optional siehe Zubehör Seite 200

	Modell 3020	Modell 3021	Modell 3022
<b>B</b> Schrankbreite (mm)	1060	1060	1060
<b>H</b> Höhe bis Oberkante (mm)	1020	1020	1020
<b>ca. Gewicht</b> (kg)	64	80	91
<b>BMP</b> Buche-Massiv-Platte Art.Nr.	610.450	610.451	610.452

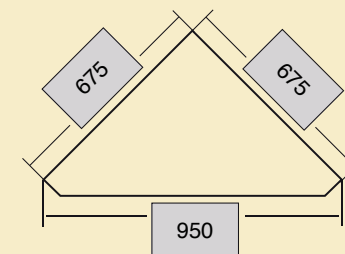

	Modell 3030
<b>B</b> Schrankbreite (mm)	950
<b>H</b> Höhe bis Oberkante (mm)	1020
<b>ca. Gewicht</b> (kg)	68
<b>BMP</b> Buche-Massiv-Platte Art.Nr.	610.460

mit 2 eingeschweißten Einlegeböden

## Zubehör

Weiteres Zubehör finden Sie ab Seite 246.

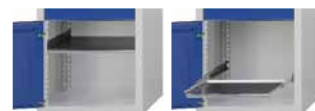

1 Einlegeboden höhenverstellbar Art.Nr. 903.724

2 Auszugboden höhenverstellbar Art.Nr. 903.725



elektronische Zentralschließung Art.Nr. 903.730



Die Abbildung zeigt Schränke aus dem Schubladenschränkprogramm mit der Breite 1060 mm siehe auf den Seiten 198 und 199.

Gehäusefarbe:

RAL-Töne



Frontfarben:

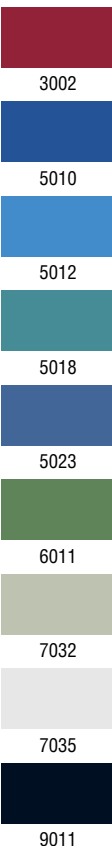

Weitere Farben auf Anfrage gegen Mehrpreis.

Farbabweichungen sind drucktechnisch bedingt.